

AURA

DESIGN: Paolo Piva

Das Modell Aura ist untrennbar mit Wittmann verbunden. In Zusammenarbeit mit Paolo Piva wurde 1983 das Kapitel „kompakter Fauteuil“ neu geschrieben. Seit über dreißig Jahren Teil der Kollektion, ist Aura längst ein zeitloser Klassiker geworden. Seine Qualitäten beweist das Modell ebenso in der Gruppe, ergänzt durch Sofas und einen Hocker. In der Version XL zeigt sich Aura immer noch kompakt, ist aber großzügiger dimensioniert und bietet dadurch mehr Sitzfläche.



1712

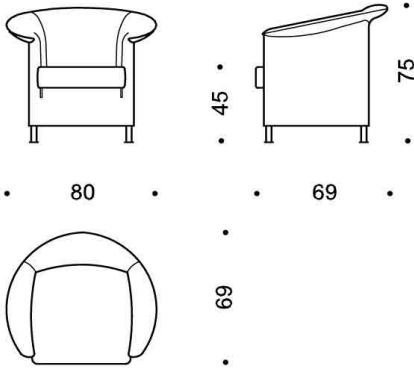

1717

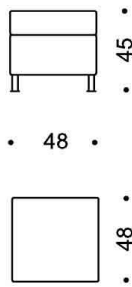

1720

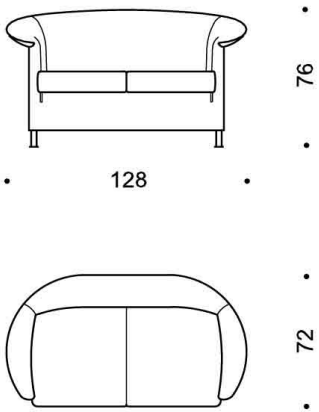

1725

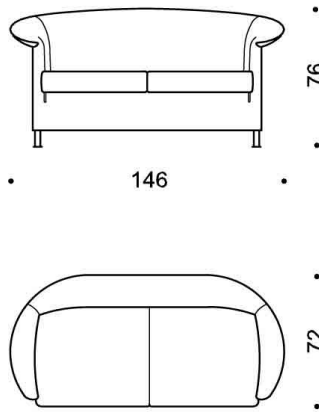

1730

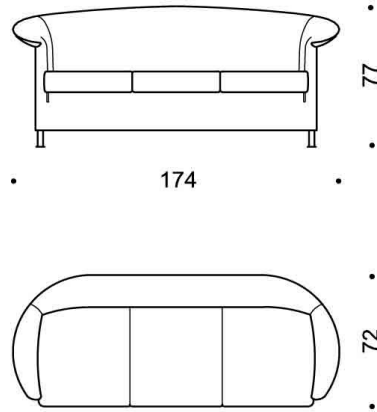

	1712	1720	1725	1730	1717
Sitzbreite in cm: seating width in cm:	45	92	110	138	46
Sitzbreite in inches: seating width in inches:	17,72	36,22	43,31	54,33	18,11
Sitztiefe in cm: seating depth in cm:	48	48	48	48	46
Sitztiefe in inches: seating depth in inches	18,90	18,90	18,90	18,90	18,11
w/h/d/sh in inches:	31,50x29,53x27,17x17,72	50,39x29,92x28,35x17,72	57,48x29,92x28,35x17,72	68,50x30,31x28,35x17,72	18,90x18,90x17,72

Technische Beschreibung:

Gestell:	Metallkonstruktion
FüÙe:	Buche schwarz gebeizt, Gleiter chromfarben Beizung lt. Wittmann-Standardbeizung, lederbezogen, od. RAL-lackiert, Gleiter messingfarben
Polsterung:	Wellenfederung mit Juteabdeckung, Polymousse, Vliesabdeckung
Sitzteil:	elastische Begurtung, Polymousse, Vliesabdeckung
Lehnteil:	in der Stoffvariante wendbar, Polymousse mit Vliesabdeckung
Sitzkissen:	in der Stoffvariante auf Wunsch abnehmbar.
Bezug:	Ausführung auch mit andersfärbigen Keder möglich (Stoff oder Leder), aus verarbeitungstechnischen Gründen, Rückenlehne mit Zipp

technical description:

frame:	metal construction
legs:	beech wood, black stained, glides chrome-coloured
upholstery:	sinuous arc springs with jute overlay, polyurethane foam, dacron overlay
seat:	elastic webbing, polyurethan foam, dacron overlay
backrest-cushion:	in fabric turnable polyurethane foam with dacron overlay
seat-cushion:	in fabric removable cover possible
cover:	finishing also possible with different colour piping (fabric or leather), due to technical reasons backrest with zip

Falten sind design- verarbeitungs-, stoff-, bzw. benützungsbedingt und stellen keinen Reklamationsgrund dar.
Creases are due to design, workmanship and fabric, respectively use and are no cause for claims.